

こちら側は裏面です。必ず表面からお読みになり、正しく取り付けを行ってください。
安全上のご注意・取り付け前の調査と準備・取り付け上のお願いは表面をご覧ください。

取り付けかた (つづき)

7. 幕板の取り付け

■ 取り付け前の寸法確認 (図7-1)

フード下面から天井までの高さが475mm以上、また壁からキャビネット本体までの奥行きが350mm以上あるかそれぞれ確認してください。

※ 奥行が350mm以下の場合は別売の横扉板をご使用ください。

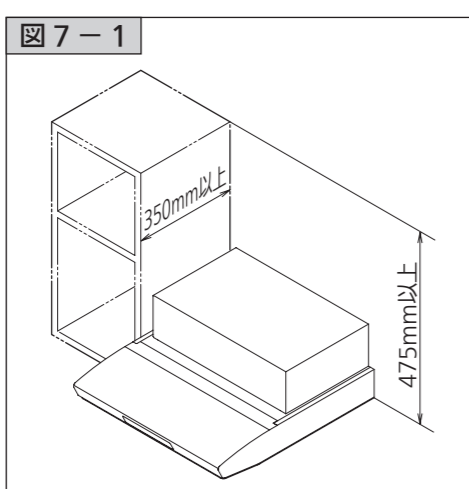

■ 幕板取付高さ範囲 (図7-2)

次式により幕板の高さを算出し、幕板のスライド部を調節して高さを合わせます。

$$A (\text{幕板の高さ}) = H (\text{フード上面から天井までの高さ}) - 3\text{mm}$$

図7-2

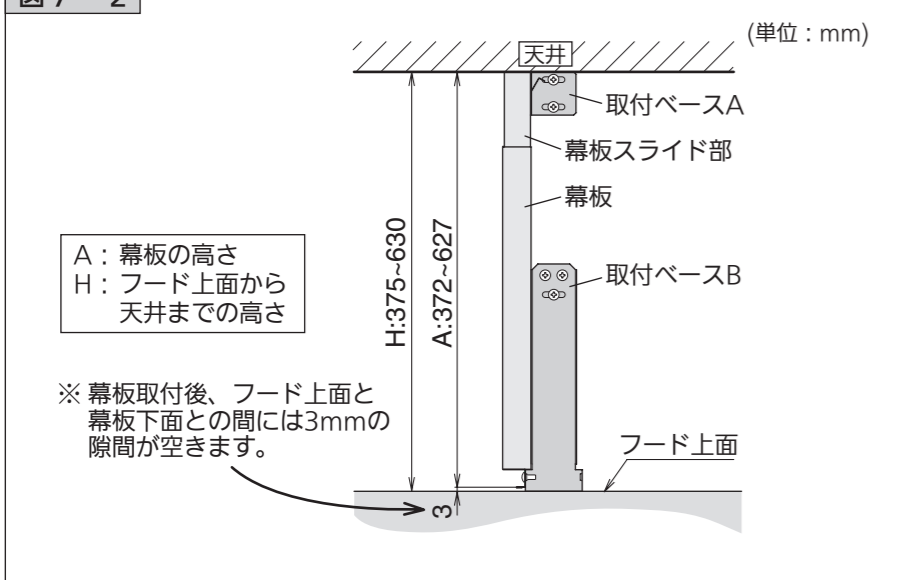

1 保護シートを剥がします。(図7-3)

- 1) 幕板裏面左右にある取付ねじ2本をはずして幕板を分解します。
- 2) 幕板に貼ってある保護シートを剥がします。

■ お願い

保護シートを剥がした後はキズが付きやすいので十分注意してください。

2 スライド部を固定します。(図7-4)

- ※ あらかじめ左図「幕板取付高さ範囲」(図7-2)を参照して幕板の高さ調整を行ってください(幕板を傷つけないよう十分ご注意ください)。
- 1) 補強金具を幕板裏面に差し入れ、幕板の高さ調整穴付近まで移動させます。
 - 2) 補強金具を回転させ、幕板の調整穴と補強金具の穴位置を合わせ、取付ねじ(M4×10)2本で固定します。

図7-3



図7-4



3 取付ベースA、Bを取り付けます。(図7-5)

- 1) 取付ベースA 2個をキャビネット上端・前面に合わせて木ねじ(φ4.1×13)各2本で取り付けます。
- 2) 取付ベースB 2個をフードの上に置き、キャビネット前面に合わせて木ねじ(φ4.1×13)各3本で取り付けます。

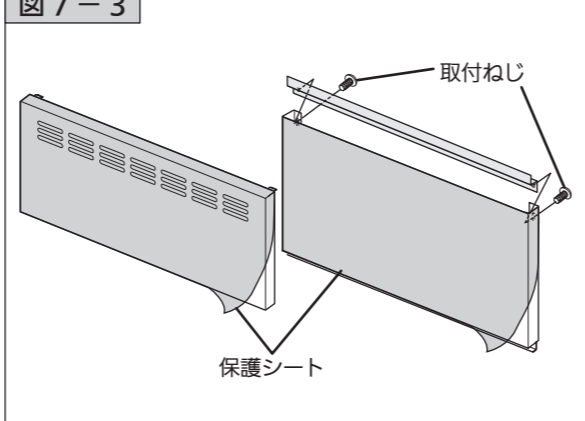
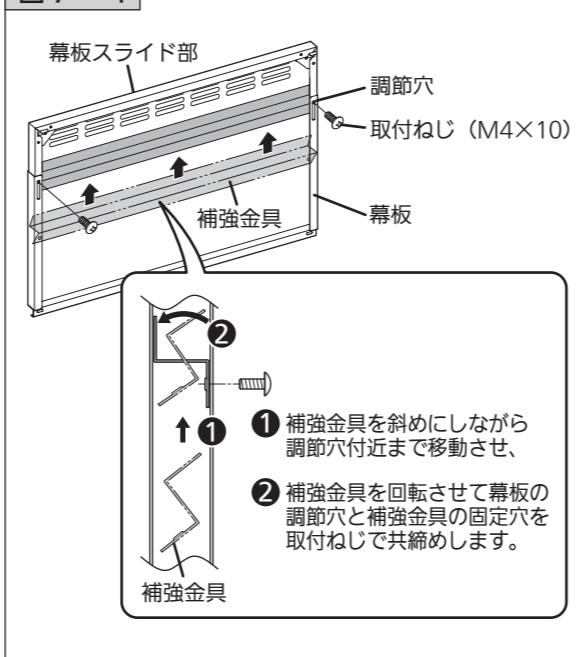
図7-5

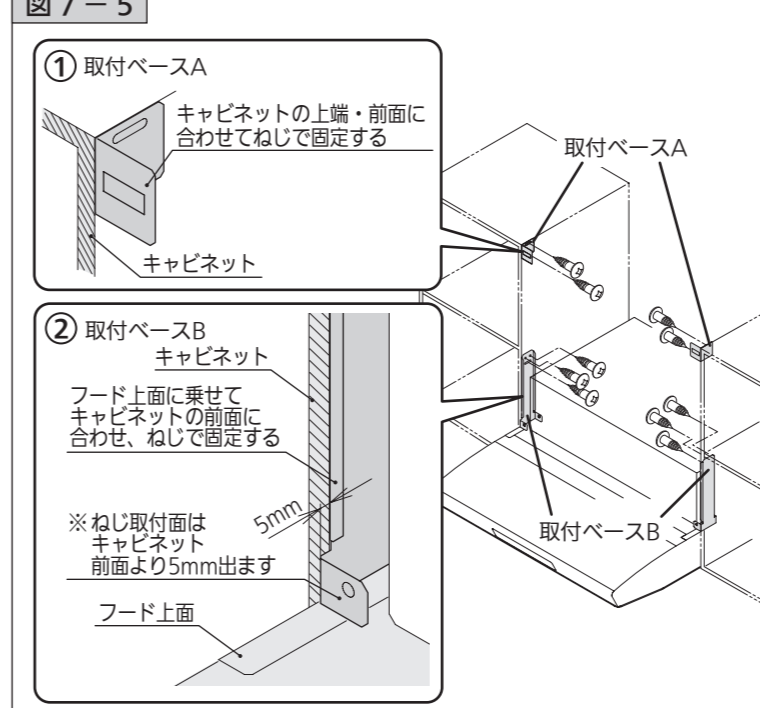

4 幕板を取り付けます。(図7-6)

- 1) 幕板裏面上部にある左右のツメを取付ベースAの穴に引っ掛けます。
- 2) 幕板と取付ベースBのねじ穴とを合わせ、取付ねじ(M4×10)2本で固定します。

図7-6

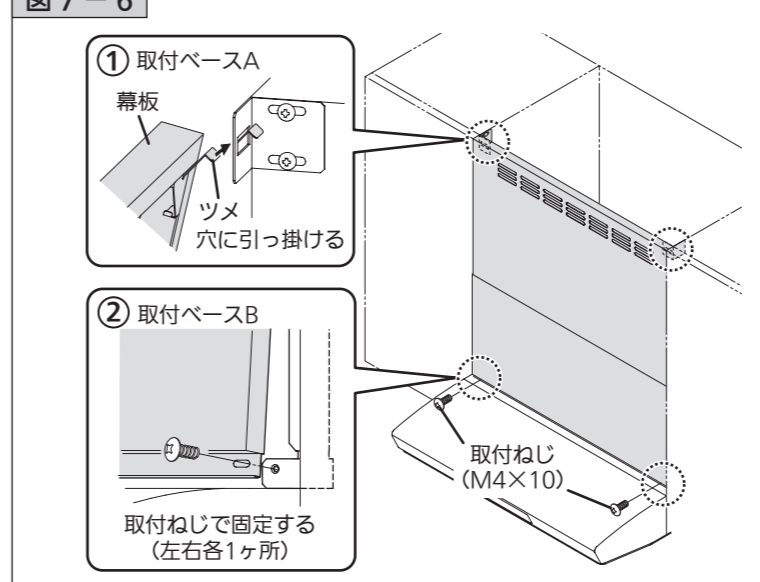

8. 試運転

⚠ 注意



接触注意

- 運転中はファンの中に指や物を絶対に入れないこと
けがのおそれがあります。

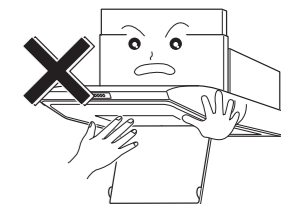

- 各操作スイッチを押し、運転状態を確認してください。
- スイッチの操作、運転状態等については取扱説明書をご覧ください。
- 運転時、各連調の排気が正しく行われていることを確認してください。
- 異常な騒音、振動がないことを確認してください。
- 屋外の排気出口から排気され、異常音がないことを確認してください。
- 取り付けまたは施工に発生した不具合で修理を依頼されますと全て有料となりますので十分確認してください。

9. お客様への説明

- 取扱説明書によって機器の取り扱いを説明してください。
- 取扱説明書と共に、この取付説明書を必ずお客様へお渡しください。

【製造元】 **富士工業株式会社**

本社・営業部 〒229-0006 相模原市淵野辺2丁目1番9号
TEL 042(768)3754 (営業部)